

Metodología

Taller Narrar con Vos

Elaborada por Carlos Eduardo Colorado Hernández

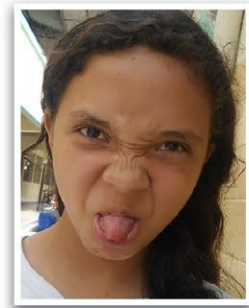
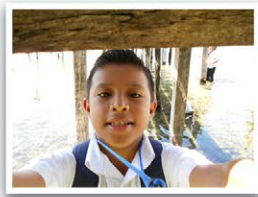

MUSEO de la
Palabra y la Imagen



Con el apoyo de:

terre des hommes
Apoyo a la Niñez

AGIAMONDO

zfd Ziviler Friedensdienst
Servicio Civil para la Paz

cooperación
alemana
DEUTSCHE ZUSAMMENARBEIT

Metodología Taller Narrar con Vos

Elaborada por Carlos Eduardo Colorado Hernández

Taller de realización audiovisual “Narrar con Vos”.

Elaborado por Carlos Eduardo Colorado Hernández.

Experimenta-expresa-transforma

Introducción

En la actualidad el contenido audiovisual es considerado una herramienta de transmisión de información, indispensable para la comunicación humana, ya que, la producción audiovisual es un producto cultural, y su uso didáctico en proyectos de carácter social en la escuela como en la comunidad, puede generar un impacto positivo en quienes participan en su proceso de creación.

El Taller de realización audiovisual “Narrar con Vos” *es un proceso creativo que busca incentivar la creación visual y sonora que NNAJ¹ puedan realizar motivados por su derecho a la opinión, la cultura, la comunicación y expresión, empleando diversas técnicas y medios, como la fotografía, el dibujo, la pintura expresiva, el juego lúdico, todo con el propósito de estimular la experimentación y la creatividad en cada participante.* El Proceso creativo del taller da la pauta para compartir ideas, dialogar y reflexionar entre creadoras/es en relación a sus procesos. Por eso, es importante desde la primera sesión estimular la observación, el significado personal y colectivo de cada participante, ya que, se busca conectar a cada participante con su rol de creador/a, con el fin, de contribuir en el fortalecimiento de su autoestima y una mejor forma de relacionarse consigo mismas y mismos.

“Narrar con Vos”, brinda para adolescentes y jóvenes la posibilidad de ser protagonistas de la creación de un producto cultural, además, de iniciarse en la producción de videos, a su vez, y que estos audiovisuales se transformen en voz y miradas de cada protagonista. El taller, tiene como prioridad no ver a las y los jóvenes como simples consumidores pasivos de productos audiovisuales, sino como sujetos capaces de producirlos y que puedan aspirar a ser agentes de cambio en las aulas escolares y sus comunidades. Por otra parte, la realización de un audiovisual empleando el celular es posible gracias a las herramientas de las Tecnologías de Información y Comunicación (TIC), que abre un nuevo campo comunicativo que permite a niñas, niños, adolescentes y jóvenes crear una producción y realización de videos.

Por ello, el uso y creación de productos audiovisuales por parte de NNAJ², dan la pauta para la creación de estrategias pedagógicas con contenido que vaya de la mano para la educación en el lenguaje audiovisual dentro de un contexto de educación no formal, en el que la creación de productos audiovisuales genera en el alumnado una experiencia de creación, participación

¹ NNAJ es la abreviación que utilizamos en los proyectos financiados por Terre des hommes para referirnos a niñas, niños, adolescentes y jóvenes.

² Ídem

colaborativa y sentirse incluidas e incluidos en la formación educativa. Contribuyendo de esta manera a la alfabetización visual, el uso social de la TIC, y el conocimiento de los Derechos Humanos como el derecho a la libertad de expresión, a la comunicación y a la opinión. Todo ello, con el propósito contribuir en el uso crítico de la información para ejercer ciudadanía.

Justificación

En Francia de 1895 fue creado “El Cinematógrafo”, por los hermanos Lumière, Auguste y Louis. Dicho aparato, fue fabricado con madera y funcionaba como un proyector de imágenes. El invento, dio pie a la invención de las imágenes en movimiento, las cuales dieron base al cine y la creación de un nuevo tipo lenguaje: el lenguaje audiovisual. Poco a poco, esta nueva forma de comunicación fue ingresando en la vida cotidiana de cada individuo que conforma a la sociedad. El lenguaje audiovisual tiene la peculiaridad de modificar el conocimiento, las emociones y los sentimientos, es decir, cambia la manera de apreciar lo que les rodea y los modos de construir identidad en quienes lo observan.

El lenguaje audiovisual, trajo consigo nuevas tecnologías que han servido para el consumo, la creación y el aprendizaje de dicho lenguaje. Por ejemplo, las TIC o Tecnologías de Información y Comunicación, se han incorporado en la vida cotidiana de las personas, una de estas tecnologías es el dispositivo móvil “celular” o SMARTPHONE; su uso en el aula escolar, es con el fin de estimular al alumnado en la búsqueda de información, caso similar, es el uso de películas en el aula con el propósito de incentivar el diálogo, y el pensamiento crítico en el grupo estudiantil. No obstante, el acceder a las TIC, se ve limitado por la brecha digital, la cual genera una desigualdad de acceso a la información. Esto quiere decir que, la mayoría de población se ve limitada al uso de las TIC, algunos usuarios al no saber cómo usar adecuadamente estas herramientas, se acomodan a ser usuarios pasivos, menospreciando su derecho a la expresión, a la opinión y a la comunicación con un sentido más social. Por ello, el taller de realización de audiovisuales: *“Narrar con Vos”*, tiene el principal objetivo brindarle a cada participante las herramientas necesarias para sensibilizar y narrar visualmente un tema personal y social, por medio de un ensayo fotográfico, una nota de audio o un video reportaje.

Metodología

El taller es integrado por tres áreas de aprendizaje: la fotografía, el dibujo expresivo y el lenguaje audiovisual, teniendo como eje trasversal los Derechos Humanos. En primer lugar, la fotografía tiene la capacidad de ser simbólicamente concebida como un recuerdo, ya que los seres humanos tenemos la necesidad de dejar constancia de las experiencias que vivimos, de lo que se siente en un momento determinado para posteriormente vivenciarlo de nuevo. Por otra parte, el captar

fotográficamente nuestras experiencia y emociones puede considerarse una actividad creativa, que puede ayudar a desarrollar una mejor autoconfianza y seguridad en la persona, seguridad a la hora de controlar sus emociones y valorar positivamente su autoestima, ya que, al momento de mostrar lo que uno ve a través de una fotografía, puede generar un vínculo inmediato consigo misma y con el grupo.

Por su parte, el dibujo es un medio de expresión gráfico, en el cual se expresa una emoción, un sentimiento y una experiencia, que se plasma en una hoja de papel o en un lienzo. Dibujar es un proceso, un acto íntimo de ver y sentir la realidad que nos rodea; el dibujar nos ayuda a concentrarnos y a poder comunicarnos con nuestro “YO” interno, ya que, es un medio que sirve para comunicarnos cuando hay cosas que las palabras no pueden explicar. Así mismo, es un trabajo mental previo a plasmar las ideas en donde se entrelazan sentimientos, recuerdos y emociones. Por tal razón, se vincula la fotografía y el dibujo con el propósito de estimular visual y sensorialmente a quienes participen del proceso.

Ahora bien, la producción audiovisual brinda la oportunidad de desenvolver ciertas habilidades comunicativas, orientadas al mejoramiento del aprendizaje escolar, el liderazgo positivo y el desarrollo humano de quienes la practiquen, con el fin de contribuir al progreso personal y social, la convivencia estudiantil y la prevención de conflictos escolares. Todo ello en función de la promoción de los Derechos Humanos como la libertad de expresión, opinión y comunicación. Por tal razón, la comunicación es un Derecho Humano básico e indivisible de los demás, ya que posibilitan la realización de todos los otros.

Por otra parte, la producción audiovisual y la formación ciudadana poseen puntos de encuentro tales como:

- Niñas, niños y adolescentes tienen un rol activo.
- El tiempo no escolar es materia prima para el aprendizaje de otros conocimientos.
- El trabajo colaborativo es necesario para el aprendizaje, el desarrollo individual y colectivo, la expresión, la creatividad, y la opinión propia.
- El involucrar a NNA en procesos creativos generan cambios positivos en sus vidas.
- Cada participante se organiza a partir de sus intereses sin perder de vista la equidad de género y la igualdad de oportunidades.

Por último, la producción audiovisual requiere que cada participante colabore, trabaje en equipo, se coordine, participe activamente, reflexione, evalúe y se adapte a medida que surgen obstáculos en el proceso creativo, con el fin de construir un Producto Audiovisual, ya sea, ensayo fotográfico, una nota de audio o un video reportaje.

Desarrollo del contenido:

La realización de productos audiovisuales en un entorno de educación no formal, tiene la posibilidad de incorporar la mirada crítica de la educación audiovisual dentro de las “nuevas alfabetizaciones”. Puesto que, el uso de las emociones e historias personales y las TIC, abre la posibilidad de generar experiencias nuevas al realizar audiovisuales, pero especialmente, genera a los NNAJ la capacidad de narrar con su propia voz. El taller busca a través de la educación audiovisual, su lenguaje y el reconocimiento de los derechos de niñas, niños y adolescentes, alcanzar el empoderamiento de estos como ciudadanos críticos y activos, propiciando en cada participante la conciencia de que lo que los programas que consumimos en los medios de comunicación tiene una intencionalidad, ya sea política, cultural o social. Por ejemplo, el video producido en el teléfono celular puede convertirse en un “cine de bajo costo”, ya que es un medio y una herramienta de expresión cultural.

Por ello, el taller “Narrar con Vos” propone que cada participante al conocer sus derechos ciudadanos como el acceso de la información, la comunicación y la expresión, puedan encaminarse a ser espectadoras y espectadores propositivos, teniendo como insumo su voz y su historia plasmadas en un producto audiovisual. Así mismo, creemos que la implementación de audiovisuales y su lenguaje en las escuelas y comunidades, es una nueva forma de construir ciudadanía a través del video colaborativo, y puede convertirse en una alternativa al rol pasivo que tienen en los medios de comunicación. En esta propuesta metodológica se retoma un poco de la dinámica del “*cine comunitario*” por su peculiaridad participativa que favorece el fortalecimiento de identidad y visibiliza los problemas sociales de una comunidad determinada. Esta manera accesible de producir, surge como una respuesta a la indiferencia y rol social que los medios de comunicación de masas están obligados a realizar, con el fin de disminuir la brecha social, cultural, educativa, económica en las comunidades marginadas por diferentes procesos socioculturales.

Por tal motivo, el taller “Narrar con Vos”, retoma el planteamiento de ver al cine comunitario como una herramienta educativa, tanto alternativa como experimental, puesto que, ha permitido a comunidades marginales y a quienes se adentran en su lenguaje, poder colaborar desinteresadamente para visibilizar y exponer sus sueños, miedos y deseos. Este medio de comunicación atiende a una necesidad de expresión y opinión que se vincula con el derecho a comunicar. Como es sabido, toda comunicación presupone una participación de una sociedad, de la juventud, en específico, por ello, *el fomentar y promover la producción audiovisual realizado por NNAJ es una alternativa educativa, la cual podría responder a necesidades de comunicar sus*

realidades, tanto de forma individuales o comunitarias, desde el enfoque de los Derechos Humanos pero a la vez contribuye a su reflexión y aprendizaje.

Ahora bien, a pesar de la brecha digital, no se puede negar el uso de las herramientas audiovisuales por parte de la juventud, el conocimiento que ellas y ellos tienen previo de la tecnología y cómo este conocimiento puede generar interés, anhelos, historias, sueños para contar y ser escuchados a través creación de narraciones audiovisuales.

Una estrategia didáctica que se utiliza en el taller para estimular la comprensión del relato audiovisual, es por medio de la reflexión y diálogo que puede generar las siguientes preguntas:

¿Qué imágenes tenemos cuando soñamos?

¿Quién mira?

¿Me veo desde fuera o dentro de un sueño?

¿Sueño a colores o en blanco y negro?

Estas preguntas dan la pauta para una breve introspección en cada participante, la cual sirve como detonante para estimular la imaginación, pero, sobre todo, dan pie a la introducción del lenguaje audiovisual y conceptos como encuadre, punto de vista, movimientos de cámara, etc. La idea de presentar el sueño como pequeñas películas y como un relato producto de nuestra imaginación, permite adentrarnos en la construcción del relato audiovisual, relato en el cual, se narra con imágenes en movimiento. Retomando, las opiniones respecto a cómo vemos en nuestros sueños, se realiza un acercamiento a la creación de la imagen visualizada en nuestra cabeza, lo cual se hará por medio de un dibujo. A partir de tres dibujos se puede desarrollar una breve idea narrativa teniendo en cuenta el concepto de encuadre, es decir, partiendo del material y recursos al alcance de cada participante, se incentiva su participación en el proceso creativo del taller.

Otra estrategia a implementar para integrar a los participantes en la producción colaborativa y en las etapas de la realización de un audiovisual, consiste en la formación de pequeños equipos de tres integrantes, los cuales intercambiarán roles como dirección, cámara, investigador/a, productor/a, guionista, editor/a. Por otra parte, no se puede negar el empleo de actividades lúdicas como el montaje de un pequeño set de grabación de audio y video, con el fin de motivar a cada participante en su aprendizaje tanto individual como colectivo, fomentar la libre expresión y opinión, el respeto por las voces y opiniones de cada quien, que permitirá generar un espacio colaborativo y un ambiente propicio para la creación y el crecimiento personal.

Así mismo, una manera de adentrar a cada participante en el rol de los medios de comunicación, su mensaje, su codificación y recodificación, es por medio del visionado de expresiones audiovisuales poco comunes, con el fin de que los y las participantes de los talleres puedan apreciar y conocer cuáles son las películas de autor, ya que tocan temáticas íntimas, sociales y culturales pero sin menospreciar el consumo masivo que tienen algunas producciones

audiovisuales como anime, video clip musicales y el cine comercial con el propósito de indagar en su construcción actancial y mensaje. De esta forma, se presenta -a los NNAJ- formas de narrativa audiovisual y la estructura que posee todo relato: Planteamiento-Nudo-Desenlace. Es en este contexto, utilizando la producción audiovisual se entrelaza transversalmente con el aprendizaje, es decir, desde las relaciones sociales y la acción ciudadana, valorando de tal manera, que la creación de un producto audiovisual, no es solamente para el consumo, sino que es una ventana en la cual, se abren nuevas posibilidades de creación cultural, las cuales pueden sensibilizar al espectador por medio de nuestra mirada íntima y con un criterio social.

Finalmente se aborda transversalmente los Derechos Humanos y el uso de las TIC, y desde esta perspectiva se pretende “orientar a niñas, niños y adolescente en acciones que faciliten expresar su punto de vista y su participación ciudadana”, ofreciéndoles un mejor uso de tecnología audiovisual como herramienta de reflexión y transformación de procesos sociales, para que tomen un rol activo en las aulas escolares y comunidades.

El objetivo principal del taller es “promover la construcción de ciudadanía a través del uso de tecnología audiovisual como herramienta de reflexión y transformación de procesos sociales.

Sesión 1

Tema: El autorretrato y el Derecho a la Comunicación.

Objetivo: Comprender el vínculo que hay entre comunicar un mensaje por medio del autorretrato y el Derecho a la Comunicación.

Indicador de logro: El 75% de participantes descubren y expresan una cualidad positiva de sí mismas y sí mismos, por medio del autorretrato en fotografía, dibujo o pintura.

Resultado: Las y los participantes vivencian el proceso creativo con la libertad de expresarse, crear y manifestar sus ideas con diferentes materiales y técnicas.

Cuando nos autorretratamos empleando una cámara fotográfica o nuestro celular, nos estamos comunicando por medio de una fotografía. Comúnmente, está fotografía servirá para publicarla en nuestro perfil en una red social o para nuestra galería fotografía. Pero se han preguntado ¿por qué nos comunicamos? La comunicación es un acto esencial e indispensable para las relaciones humanas. El ser humano es el único animal racional capaz de emplear el lenguaje hablado y el simbólico para transmitir un mensaje. Por ejemplo, la comunicación e información que transmitimos mediante un mensaje de texto, una nota de audio, un emoji, un meme en un chat, una carta, una fotografía, un dibujo o pintura, por citar algunos. De hecho, cuando nos comunicamos con alguien, los mensajes que enviamos siguen dos caminos: uno es la palabra, el otro, es la gestualidad, los movimientos inconscientes y una entonación de voz que empleamos cuando hablamos.

Así como la comunicación es fundamental para los seres humanos, así lo son los Derechos Humanos, y la comunicación es un Derecho. Pero ¿qué son los Derechos Humanos? Los Derechos Humanos son normas que reconocen y protegen la dignidad, la libertad y las igualdades de cada ser humano. Por ejemplo, al nacer tenemos Derecho a la Identidad, este derecho permite que niñas y niños tengan un nombre y una nacionalidad desde su nacimiento. Así mismo, este derecho es la puerta a otros como el acceso a la salud, educación y protección. La Declaración Universal de los Derechos Humanos de Naciones Unidas, de 10 de diciembre de 1948 establece en el art. 19 que: “Todo individuo tiene derecho a la libertad de opinión y de expresión; este derecho incluye el no ser molestado a causa de sus opiniones, el de investigar y recibir informaciones y opiniones, y el de difundirlas, sin limitación de fronteras, por cualquier medio de expresión”.

Por lo tanto, como seres humanos, tenemos derecho a expresarnos. La siguiente actividad es invitarles a expresarse a través de una fotografía, es decir, por un autorretrato.

Etapas 1: El autorretrato

Tiempo: 10 minutos.

Actividad 1: Cada participante con su celular debe tomarse las fotos que sea necesaria, pero solamente seleccionará dos, una de ellas, un autorretrato y la otra una fotografía de algo que le guste. La actividad se debe desarrollar en un periodo de 10 minutos. Las fotografías se utilizan para la presentación de cada participante, después de la breve explicación del autorretrato.

Explicación:

La fotografía y el autorretrato: En los últimos años la cámara fotográfica nos ha permitido registrar momentos significativos para quienes captamos nuestros recuerdos en una imagen. Poder revivir y apreciar los recuerdos, es una experiencia que solo la fotografía nos puede dar. Simbólicamente la cámara fotográfica representa nuestra mirada, nuestro ojo, por medio de ella, mostramos a los espectadores lo que vemos y sentimos.

La fotografía se ha utilizado para registrar todos los aspectos de la vida humana: comer, dormir, viajar, festejar, bailar, llorar etc. La fotografía amplía las capacidades de registrar el tiempo y el espacio, permitiendo así que la humanidad sea capaz de contemplar un momento fugaz o visualizar, tanto lo grande como lo pequeño de la vida, es decir, detalles insignificantes que no son observados por cualquier persona.

Por otra parte, el autorretrato es autoconocimiento e implica conocernos, es como vernos frente al espejo, es poder ver nuestro ser, nuestro carácter, las fortalezas, las debilidades, los gustos y disgustos que tenemos. El poder autorretratarnos nos permite desarrollar un mayor conocimiento personal y esto, nos facilita reconocer los momentos de preocupación o tensión que podamos tener. El autoconocimiento a través del autorretrato, utilizando la fotografía y el

dibujo, nos puede crear un puente para la comunicación efectiva, las relaciones interpersonales y la capacidad para desarrollar empatía hacia los demás.

Nota: Luego de la explicación se continua con la presentación de cada participante, para ello, cada quien tiene que mostrar ambas fotos, decir su nombre y cómo le gusta que le llamen. La presentación se realiza en el pequeño set de grabación con una cámara de video conectada a un TV.

Etapas 2: Foto y mancha

Actividad 2 “quién soy”.

Materiales: Una laptop, proyector, impresora a color, papel fotográfico para impresora o papel bond, colores, lápices, borradores, acuarelas, pinceles, hueveras o depósitos para mezclar pintura acrílica, pintura acrílica de color variado, yeso pastel seco o graso, crayolas, cinta adhesiva, celulares y memorias micro SD de 32 GIGAS (con el propósito de prestarse a cada participante y que puedan guardar sus trabajos fotográficos para ser impresos posteriormente).

Paso 1.

Tiempo: 25 minutos.

Indicaciones: para el desarrollo de la actividad es necesario contar con los celulares personales de cada participante. No obstante, es necesario pedirles que revisen, el espacio interno de almacenamiento de cada aparato, a la vez facilitar la memoria Micro SD para que en ella almacenen su práctica, los celulares deben estar en modo automático.

Actividad 2: cada participante puede realizar dos fotografías una de ellas es un autorretrato, sin filtro alguno, la segunda una fotografía de cara de meme, cara chistosa o mueca. Se puede captar las fotografías que sea necesarias durante 10 minutos. Cada quien tiene 5 minutos para seleccionar y borrar del dispositivo las fotografías que no le parezcan.

Paso 2.

Tiempo: 5 minutos.

Indicaciones: Antes de iniciar es necesario estimular la creatividad de cada participante por medio del simple trazado de líneas con los cuales realizaremos un autorretrato, no importa la calidad, ni la técnica, ni la perfección, ya que, lo importante es expresarnos por medio de papel, lápiz y un par de líneas. No es necesario saber dibujar, sólo necesitamos la voluntad de hacer, para ello necesitamos: un cartón cuadrado de 30 cm por 30 cm, una hoja en blanco, cinta adhesiva, un lápiz y un sacapuntas. Pasos a seguir.

1. Distribuir los materiales sobre las mesas, pedir a cada participante que se coloque donde se sienta cómoda o cómodo.

2. Una vez se estén en un lugar donde se sientan bien, se entrega cada material: cartón, hoja de papel, cinta adhesiva, lápiz y sacapuntas.
3. Cuando cada participante tenga su material, la persona que dirija pide:
 - A. Colocar la hoja de papel sobre la mesa, al frente de cada persona. Asegurar cada esquina con cinta adhesiva.
 - B. Con una mano agarra el cartón y con la otra el lápiz. Se pide que cierren los ojos e imaginen su rostro, puede ser ellas y ellos mismos frente a un espejo, ya que será el momento en el cual, se observa cada quien por un breve tiempo.

Se puede dar aproximadamente un minuto para visualizarse. Cuando ya se tenga la imagen, cada quien en silencio levantará el cartón al nivel de su rostro para bloquear la mirada hacia el papel en blanco.

Sin importar, lo que se dibuje cada participante tendrá que trazar su autorretrato, con líneas sin importar la forma. Finalmente cada participante le pondrá su nombre a su autorretrato. Si la persona participante lo desea, puede mostrar en este momento.

Reflexión:

Se han preguntado ¿Por qué nos autorretratamos?

No es fácil autorretratarse, pero es necesario, ya que el autorretrato puede ser considerado con un acto de confesión entre quien toma la fotografía, la cámara fotográfica y quién ve la foto. En el autorretrato, se esconde algo misterioso, puede ser sólo una mentira que el artista se cuenta a sí mismo, pero cabe la posibilidad de que el autorretrato permita **contemplar la exhibición honesta** de lo que se es y el valor para aceptarlo.

El resultado del autorretrato no siempre refleja un sentido realista, sino más bien una interpretación de cómo nos vemos. Etimológicamente la palabra retrato, tiene una procedencia del latín "retractus", que viene del verbo "retrahere", cuyo significado es **convertir algo en otra cosa sacándolo de nuevo a la luz, haciéndolo revivir**. En fotografía el autorretrato es cómo la o el artista se observa, interna y externamente, se transforma, y resurge convertido en algo diferente. El autorretrato, no será sólo la representación física del artista, sino cualquier proyección de los conflictos internos que el artista representa en su obra, como: una doble vida, otro yo, retomando el origen etimológico; volver a sacar, revivir el yo, proyectar algo nuevo, elaborado desde dentro.

Teniendo en cuenta que del autorretrato es un medio por el cual se puede descubrir la autoestima, la o el artista es capaz de enfrentarse a sus miedos, expresar las emociones más puras e irracionales para poder interpretar la realidad a la que se enfrenta. En un autorretrato,

lo más ordinario sería pensar en sí mismo o misma. Sin embargo, la práctica de ser el propio modelo, va más allá de lo que refleja el espejo y se adentra en una serie de juegos internos de muy distintas motivaciones y expresiones.

Paso 3.

Tiempo: 15 minutos.

Actividad 3: Dibujo con manchas: Con la disposición de aprender haciendo es posible elaborar un dibujo utilizando sólo manchas de colores.

Indicaciones: Entregar a cada participante los materiales: hojas de papel acuarelable, pinceles, servilletas, vasos con agua, estuche de acuarelas y hueveras para mezclar colores.

Pasos:

- 1- Con tirro deben pegar al pupitre cada esquina del papel acuarelable.
- 2- Cargar con un poco de agua el pincel para luego humedecerlo. Después, volver a cargar el pincel con agua y frotar el pincel húmedo sobre la pastilla de color, tratando que el color sea puro.
- 3- Poner una mancha del color seleccionado sobre el papel, si se quiere se puede mezclar el color.
- 4- Se sugiere iniciar con una mancha oscura y las siguiente más suaves.
- 5- Posteriormente, preguntar a las y los participantes qué logra ver o imaginar en la mancha.
- 6- Una vez secadas las manchas, se procede a dibujar el contorno con plumón, dejando libre la imaginación de cada participante.

Ejemplos:

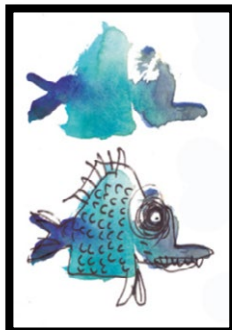

Etapa 3:

Actividad 4: “Mi lugar especial”.

Paso 1: Relax

Tiempo: 30 minutos.

Materiales: papel ledger, papel fabriano o acuarelable, lápices de colores, crayolas, pintura acrílica de diversos colores, yeso pastel seco, oleo pastel, lápices, borradores, sacapuntas, servilletas, cinta adhesiva, toallitas húmedas, papel toalla.

Para la siguiente actividad es necesario contar con un lugar que se encuentre apartado o aislado de ruidos que pueden distraer el proceso. Quién dirija debe tener en cuenta que esta actividad puede ser efectiva en la mayoría de los participantes. Sin embargo, existe la posibilidad de que a algunas personas les sea imposible imaginar, por ello, es necesario decir con anticipación que cada participante tiene el derecho de realizarlo o no, pero sin interrumpir el proceso de las demás personas. La actividad puede durar un máximo de 25 minutos, por eso, quien facilite tiene que estar atento del tiempo transcurrido.

Indicaciones: los materiales deben ser colocados sobre las mesas, cada participante se distribuirá alrededor de las mesas con el fin de respetar el proceso creativo de cada persona. Así mismo, el lugar donde se desarrollará el proceso se debe de contar con cierto control del ruido, ya que si excede a incomodar es probable que el ruido incomode, distraiga e impida la interiorización del proceso. Quien dirija pide al grupo que apague o guarden su celular o le quiten el volumen, deben retirar de su cuerpo todo objeto que impida su comodidad. Luego se procede a ponerse de pie para estirar el cuerpo. Inicia por el cuello y cabeza con movimientos suaves de izquierda a derecha, por lo menos unas 5 repeticiones en cada movimiento, luego al frente y atrás; se continúa con los hombros realizando movimientos circulares al frente y atrás. Luego se estira brazos y manos como sacudiéndose. Seguidamente se sientan cómodamente, guardar distanciamiento para la interiorización y desarrollo del proceso.

Realizado lo anterior, la persona que dirija procede a decir las siguientes indicaciones las cuales se realizan sin prisa:

- Se solicita que, por favor, se sientan en la plena libertad de observar su alrededor, mirar el color de un objeto que le llame la atención, mire su forma, su textura y tamaño. Sienta como se encuentra sentado en su espacio, sienta la ropa en su cuerpo. Escuche el sonido que nos rodea. Siéntase seguro que usted se encuentra aquí y ahora. (Eso les permite reconocer el momento y despejar la un poco la mente).
- Para continuar, realizamos lentamente una aspiración hasta llenar los pulmones, sostenemos un momento el aire y luego soltamos el aire despacio, muy despacio. Inhalamos, contemos y exhalamos despacio. La respiración debe de repetirse unas 6 ocasiones, al llegar a sexta vez, se pide de favor que cada participante cierre lentamente los parpados (si hay personas que no logran hacerlo, se les pide que en silencio continúen sin cerrar los parpados). En el momento en que cada participante cierre los parpados, se les pide que cada una pida permiso a su cuerpo para conocerse un poco más y que poco

a copo, se suelte sin miedo y pena. Suavemente relaja cuello, hombros, brazos, espaldas y pies, se sentirán sin peso como si fueran en una nube que flota en el cielo. Si no lo logra, no importa, disfrute de la sensación agradable que le produce estar así. Sienta el viento, sienta el sonido, sienta el lugar que le rodea, permítase estar. Recuerde que se encuentra aquí y ahora.

Con esa sensación de bienestar, por favor imagine un lugar especial para usted, sin importar dónde es, ni cómo es, trate de imaginarlo. Una vez lo tenga, permítase ver a su alrededor, vea los colores, las sombras, escuche y sienta los sonidos, disfrute de este momento especial. Si no logra imaginar el lugar, no importa, lo que importa es que usted está aquí y ahora. Usted se siente bien y cómodamente en su asiento. Si usted, se encuentra en su lugar especial, le invito a dar un recorrido por el lugar, a que mire, si es de día o de noche, si hay flores, mire sus intensos colores y aromas. Tome su tiempo para recordar ese lugar, le invito que se siente un momento, sienta paz y tranquilidad. No hay tiempo, no hay prisa. Solo importa usted, su paz y tranquilidad.

Luego de unos 5 minutos de dejarles en reposo, se dan la siguiente indicación:

Ahora que se siente paz y tranquilidad, le pido que de un último recorrido por su lugar especial. Y poco a poco se despedirá de ese espacio, se dará el permiso de regresar y lentamente puede abrir los parpados y darse cuenta que se encuentra aquí y ahora. A quienes vayan abriendo los partidos pedirles que se queden sentados en silencio, en espera a que todos los participantes abran sus ojos.

Paso 2: Pintar o colorear

Tiempo: 25 minutos.

Una vez estén totalmente despiertos, se procede con la entrega del material, se coloca a disposición de cada participante todos los materiales que deseen utilizar, desde el tipo de papel hasta los colores, yeso pastel, crayolas o pintura acrílica. Queda a decisión de cada quien, qué material empleará para el siguiente paso. Una vez cada participante tenga en sus manos el material a utilizar, se procede con la siguiente indicación.

Cada quien se encuentra en la libertad de pintar, dibujar, colorear o manchar - si lo desea-, el **lugar especial** o algo que desee hacer con los materiales, no es necesario saber pintar, colorear, dibujar sino más bien permitirse experimentar con los materiales. La segunda parte puede durar un máximo de 35 minutos. Si existe la posibilidad en la que un participante, no logre plasmar en papel su **“lugar especial”**, no importa, se puede guiar a que manche con pintura del color, lo que le plazca el papel. Incluso, puede utilizar sus dedos para pintar. Lo importar es que sienta el placer de crear y logre expresarse.

Compartir:

Queda a disposición de las y los participantes de compartir sus experiencias, ya sea, mostrando sus creaciones y comentando ¿cómo se sintieron en su lugar seguro?; o simplemente, enseña su pintura. El acto de compartir puede durar de 5 a 10 minutos.

Etapas 4: La caricatura.

Actividad 5. El humor de mirarse.

Tiempo: 20 minutos.

¿En qué consiste el humor de mirarse?

La caricatura es una forma artística de ver con humor la vida. En nuestro caso, el retrato caricaturesco, es la manera en la cual nos veremos personalmente. Toda caricatura consiste en una exageración de los rasgos característicos de una persona. Por lo tanto, quien dibuje una caricatura, ha de iniciar por captar ágilmente rasgos físicos de una persona. El o la caricaturista, una vez ha localizado dichos elementos, los exagera hasta lograr un resultado cómico. La palabra caricatura procede del italiano “caricare”, que se puede traducir como “cargar de una manera exagerada. Ejemplo:



Paso 1.

Se pide a cada participante que busque en su celular la fotografía con cara de meme, cara chistosa o mueca que se tomó anteriormente.

Ejemplos de caras cómicas:



Paso 2.

Elementos de una caricatura: La caricatura servirá para demostrar que es posible verse a sí mismo y misma con buen humor.

El elemento principal de una caricatura es la exageración de los rasgos físicos del rostro, por ejemplo: las cejas, ojos, labios, quijada, frente, cabello más grandes o más pequeños de lo que son:

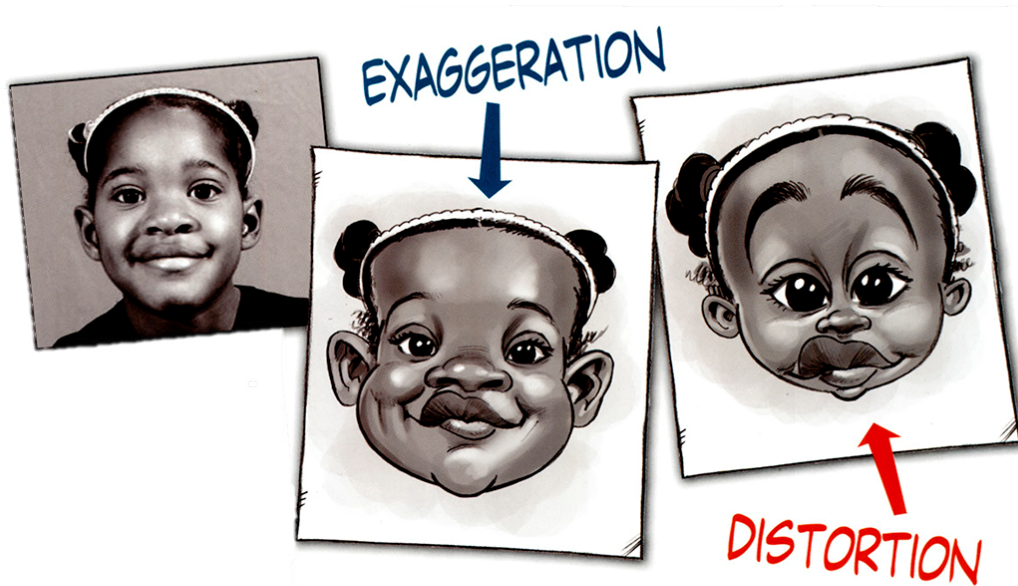

PASO 3.

Observar la forma del rostro: con la foto chistosa seleccionada, cada participante tiene que observar la forma de su rostro, si es redondo, cuadrado, triangular, ovalado, rectangular, en forma de maní, pera o sandilla.

Ejemplo de las formas de diversos rostros:

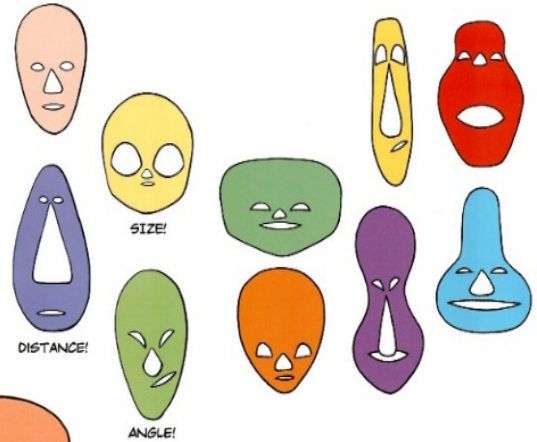

PASO 4.

Imaginar una "T" formada por cejas, ojos y nariz. Tratar de alinear ambos ojos entre sí; en

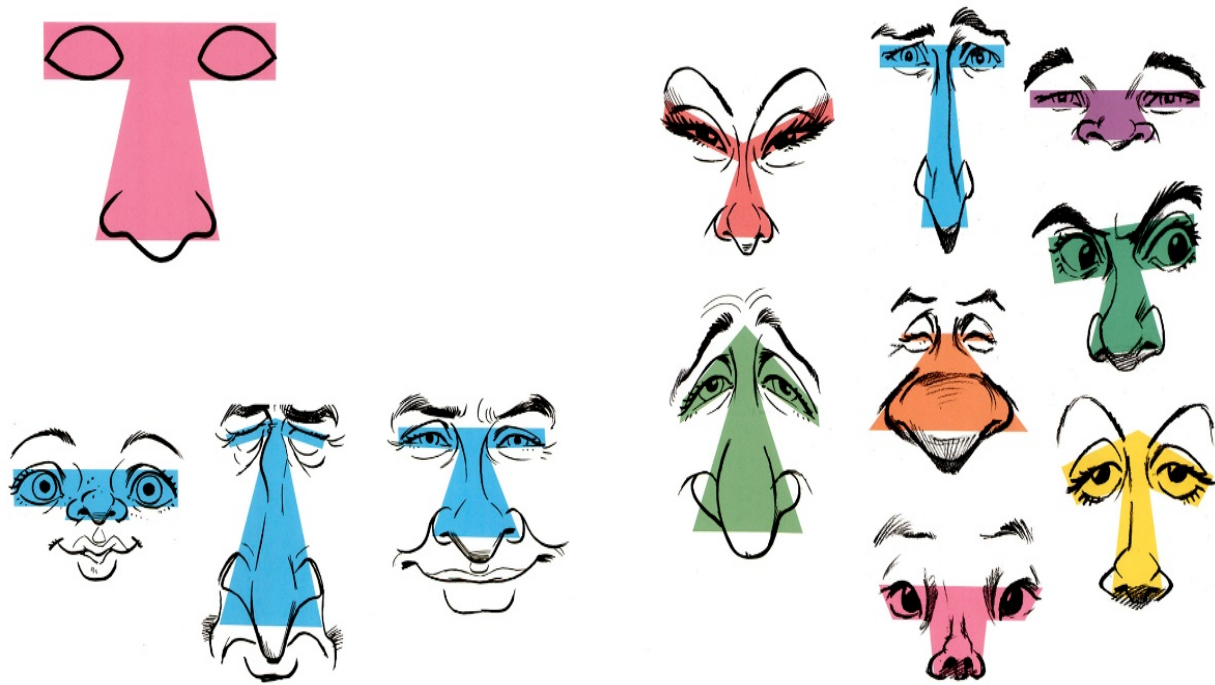

ocasiones los lagrimales de los ojos se alinean con la ASA de la nariz

PASO 5.

Tipos de labios: se pueden comparar los labios superiores con una "M" estirada de sus extremos y los inferiores como óvalos.

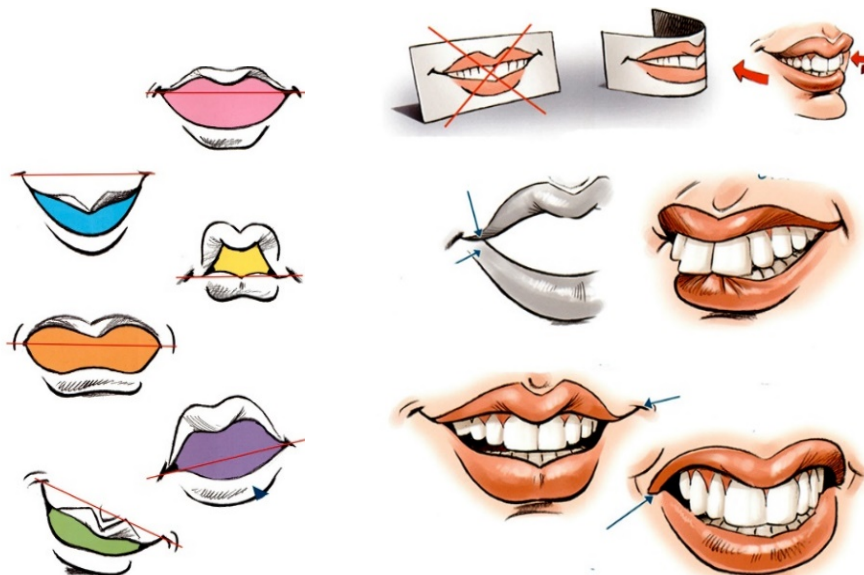

PASO 6.

Unir los elementos: observar el rostro que caricaturicemos, exagerar cada una de las características faciales: cejas, ojos, pómulos, barbilla, párpados, cabello, orejas, nariz, frente y cuello. Con un poco de paciencia podremos retratar los rasgos característicos de una persona.

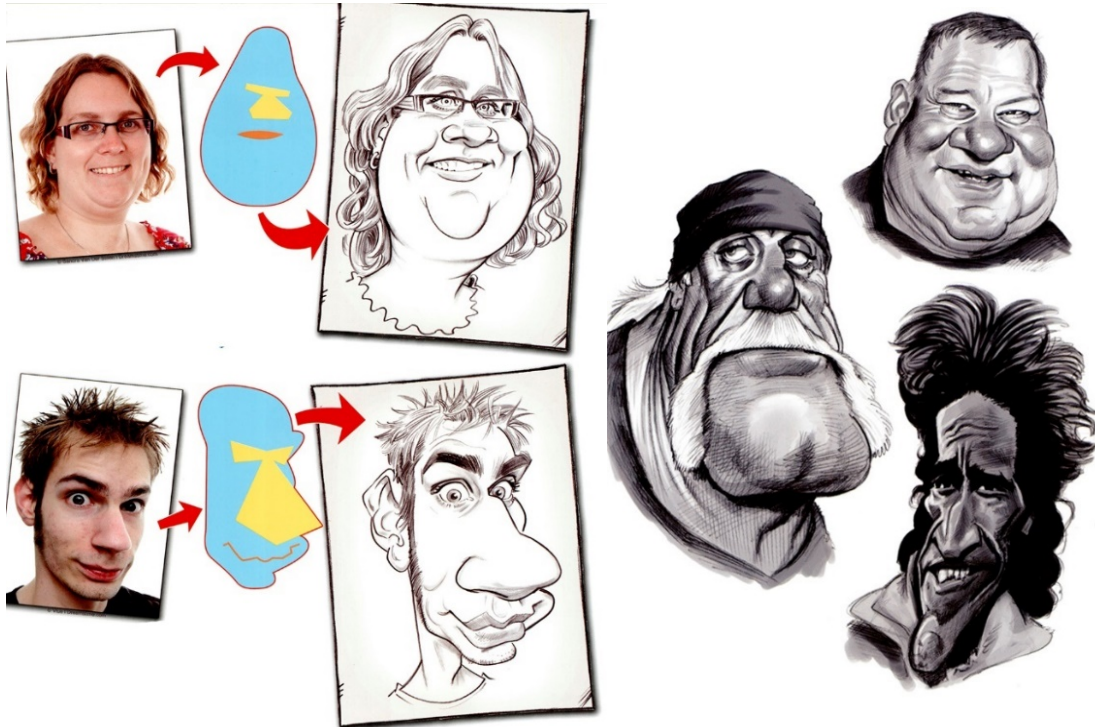

Una vez se tiene claro los elementos de una caricatura, se procede a la entrega de material para dibujo y la fotografía con el rostro cómico. Cada participante tendrá unos 30 minutos para el desarrollo de su caricatura. Los materiales a emplear son papel lager, lápices, borradores, sacapuntas, lápices de colores, yeso pastel. Al terminar el tiempo de desarrollo, quien desee muestra su caricatura y quienes quieran compartir su experiencia puede responder: ¿qué sintieron al verse como una caricatura?

Reflexión: con el autorretrato nos permitimos tener una mirada de sí mismos y mismas, con el propósito de respondernos dos preguntas: ¿cómo nos vemos? y ¿cómo creo que me ven?. Con estas preguntas, cada participante se permitirá dar un pequeño acercamiento a reconocer su autoestima o autoconocimiento, ya que, por medio del autorretrato, se puede valorar como nos percibimos y cómo nos aceptamos, pues es de suma importancia el valorarse y cuidarse personalmente.

Sesión 2. Primera Parte

Tema: El lenguaje audiovisual y el Derecho de libertad y de expresión.

Objetivo 1: Comprender de manera práctica qué es el lenguaje audiovisual.

Objetivo 2: Aprender a expresar un mensaje por medio de una imagen fotográfica.

Indicador de logro: El 75% de participantes reconoce e identifica el lenguaje audiovisual, su mensaje y su fin en un video.

Cuando comunicamos un mensaje, hacemos uso de un lenguaje. El lenguaje es la capacidad que posee todo ser humano para expresar unos pensamientos y sentimientos empleado la palabra hablada, escrita o, la comunicación gestual que se emplea por medio de expresiones. Así mismo, al momento de tomar una fotografía o grabar un video, estamos transmitiendo un mensaje en el cual utiliza un lenguaje. Este lenguaje se llama: Lenguaje Audiovisual. Por ello, cuando grabamos un video estamos aprendiendo a crear un nuevo lenguaje. Al igual que el lenguaje que empleamos los seres humanos, el lenguaje audiovisual están formado por símbolos, pensamientos y sentimiento, cuyo fin es transmitir un mensaje a través de un video, video clip, una película, novela, programa de televisión, anime etc.

Ahora bien, así como el lenguaje usa la palabra, el lenguaje audiovisual emplea la imagen para comunicar. Teniendo en cuenta esto, alguna vez nos hemos preguntado ¿qué es una imagen?. Una imagen es una representación de la realidad, por ejemplo, un objeto, una persona, un animal, un anuncio publicitario, visualizado por medio de, un video o película es una serie de imágenes en movimiento, Otro ejemplo, es una imagen mental como en el caso de un sueño. Alguno de los elementos de puede tener una imagen son: formas, colores, luces, sombras, líneas, texturas, encuadre, punto de vista, texto, movimiento.

Actividad 1: Imagos

Tiempo: de 20 a 30 minutos.

(Imagos es una palabra en latín que significa imagen. En la antigüedad se empleaba para designar una máscara de cera en forma de retrato de una persona fallecida.)

Materiales: juguetes (diversas figuras de personajes de la televisión), lápices de colores, lápices grafito, plastilina, hojas de papel bond, borradores, sacapuntas, teléfonos celulares.

Que mejor manera de adentrarnos en el análisis de la imagen, la creación, el uso y su mensaje, mediante la práctica de la lectura de ella, por medio, de la creación de historias cortas, con el fin, de acostumbrar a cada participante en la lectura comprensiva de imágenes y sus elementos que la componen.

Paso 1: Creación, dibujamos, pintamos o coloreamos.

Se forman equipos de tres participantes, cada equipo debe de crear una secuencia fotográfica y contar algo, sin hacer uso de la palabra, solo captando tres fotografías con el teléfono celular. Conformado los equipos, se entrega los materiales, figuras o juguetes de caricaturas de tv, lápices de colores, lápices grafito, cartulina gruesa color blanco, pegamento, cinta adhesiva, plumones, sacapuntas, borradores, pinceles, pintura acrílica, plastilina, tijeras, cuchillas. Distribuido los materiales, cada equipo montara un mini set, como un mini teatro, en el cual ubicara a su personaje seleccionado, dibujara y pintaran el fondo.

Paso 2: fotografiamos.

Colocado los fondos con pegamento o cinta adhesiva y ubicado en el set cada elemento, se pasa a fotografiar lo que queremos contar, son tres fotografías que representan tres acciones.

Paso 3: proyectamos

Finalizada las mini producciones se pasa a seleccionar el material para descargarlo en una computadora, la cual proyectara las imágenes por medio de una pantalla plana o proyector. Finalmente, cada equipo presenta su creación y queda a opción de agregarles sonidos onomatopéyicos o diálogos a sus proyecciones.

20

Reflexión: Cuando observamos una imagen es necesario realizar una lectura de ella para comprender su mensaje. Por eso, es necesario acercarse al lenguaje de manera crítica y propositiva, comprender los mensajes producidos por los medios de comunicación. Para eso hay que tener en cuenta en ¿qué consiste el lenguaje audiovisual? y ¿cuáles son sus elementos?, ¿qué información nos quieren transmitir?. Por tales razones, es de suma importancia conocer el lenguaje audiovisual, ya que se amplía la capacidad de interpretación y comprensión del mensaje. Por ejemplo, en una película o anime hay que ver al personaje y sus acciones, qué se cuenta, observar el vestuario que usa, los colores que hay en la escena, por mencionar algunos elementos.

NOTA: proyectar una muestra de una escena de una película comercial, un anime popular o video clip musical.

Explicación:

Ahora bien, se han preguntado ¿de dónde recibimos la información? La información la recibimos de periódicos impresos o digitales, revistas, noticieros, programas de radio, cine, televisión, el internet, animes. Todos esos elementos conforman los llamados Medios de Comunicación de Masas, estos medios comunicación componen una fuerza cultural y de pensamiento, ya que tienen la capacidad de producir, cambiar, transformar o encubrir, pero sobre todo moldear el “sentido común” de las audiencias, del público en general. Los medios de comunicación, construyen una forma de ver y percibir la realidad. Ya que sus producciones, moldean la manera de actuar en la sociedad, esto depende de los intereses económicos dominantes.

NOTA: Poner escena de anime o película que cuestione la realidad.

Por lo tanto, es importante conocer, cómo se construye una imagen, el lenguaje audiovisual y sobre todo como ciudadanos y ciudadanas tenemos que saber usar nuestro Derecho a la Libertad de Opinión y de Expresión, planteados en la Declaración Universal de Derechos Humanos, por ejemplo, en el artículo 19 dice:

“Todo individuo tiene derecho a la libertad de opinión y de expresión; este derecho incluye el de no ser molestado a causa de sus opiniones, el de investigar y recibir informaciones y opiniones, y el de difundirlas, sin limitación de fronteras, por cualquier medio de expresión”.

Por eso, tanto la comunicación como la libertad de expresión expresadas por medio de la actividad audiovisual, además de informar, divertir, entretener y transformar, son un derecho humano básico y fundamental, ya que permite el debate, intercambio de ideas y opiniones con el fin de fortalecer la Democracia en una sociedad.

Como se ha explicado anteriormente, la comunicación es una capacidad que poseemos las personas para transmitir e intercambiar mensajes. La palabra comunicación tiene su origen en la lengua latín “*communicatio*” que significa “compartir, participar en algo o poner en común”. Podemos comunicar algo, por medio de un dibujo, un video o una fotografía, pues transmitimos un mensaje a quienes ven nuestras producciones, por ello, la fotografía y el video tiene un lenguaje, el lenguaje audiovisual, el cual se encuentra compuesto por diferentes elementos como el encuadre, los planos fotográficos, la composición, punto de vista, contraste de colores, temáticas etc. Comenzaremos por el encuadre fotográfico.

1. **El encuadre:** Tanto en fotografía como en video y el arte, el encuadre es sencillamente enmarcar el motivo dentro de la pantalla de una cámara fotográfica, un teléfono celular, una página o un lienzo. Es decir, ponernos con cámara en mano, frente al objetivo o persona y observar a través de la pantalla para seleccionar y delimitar lo queremos captar. Existen dos tipos de encuadre el natural (cámara en mano frente al motivo) y el artificial o re encuadre (colocamos frente a la cámara un objeto como un marco de madera, una ventana, plantas incluso nuestras manos).

Actividad 2: encuadremos

Tiempo: 10 minutos.

Cada participante debe encuadrar un motivo haciendo uso de su teléfono celular. El encuadre puede ser natural o artificial, horizontal o vertical. Deben de tomar por lo menos unas 6 fotografías por participante con marco y otras sin marco con el propósito de experimentar el encuadre natural y el re encuadre artificial. Luego cada participante comentara la diferencia de usar el encuadre y el re encuadre.

Ejemplos de encuadres artificiales:



Explicación:

El encuadre nos permite crear un centro de interés por medio de la selección y gusto de quién fotografié.

2. **Los planos fotográficos:** Un plano fotográfico es la cantidad de información que se desea colocar dentro de un encuadre. Existen seis planos que son muy usados principalmente en la televisión, en el cine y en la fotografía.

22

Hay seis planos principales los cuales son:

- 2.1 **Plano General:** Se usa para visualizar completamente todo los elementos que pueda captar la cámara fotográfica.

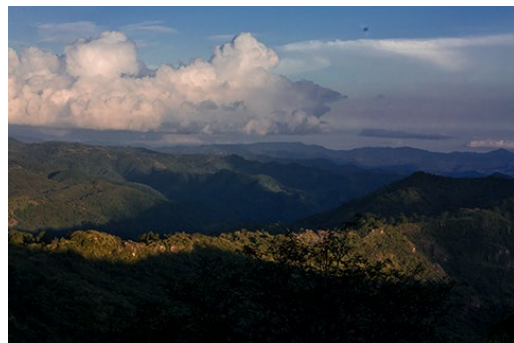

- 2.2 **Plano Americano:** También conocido como plano tres cuartos, tiene su origen en las películas de vaqueros americanos, se caracterizaban por sus encuadres que inician desde la cabeza hasta la cadera o las rodillas. Es muy útil cuando se quiere retratar a varias personas.



2.3 Plano Medio: En este se muestra al modelo desde la cabeza hasta la cintura, y también se puede emplear para fotografiar a varias personas interactuando. Se emplea para destacar a la persona.



Sesión 3. Segunda Parte:

Tema: El lenguaje audiovisual y el Derecho de libertad y de expresión.

Objetivo 1: Comprender de manera práctica qué es el lenguaje audiovisual.

Objetivo 2: Aprender a expresar un mensaje por medio de una imagen fotográfica.

Indicador de logro: El 75% de participantes reconoce e identifica el lenguaje audiovisual, su mensaje y su fin en un video.

Actividad 3: De plano, ¡captamos planos!

Tiempo: 20 minutos

Se forman parejas para poner en práctica el uso de los Planos Fotográficos: Plano General, Plano Americano y Plano Medio. Cada participante escogerá una persona con la que sienta afinidad, una vez formada las parejas, se pide que vuelvan a cambiar de pareja, con la cual, no hayan practicado antes. Luego se pide que visualicen cómo quieren ser fotografiadas, con qué luz, tipo de plano, el lugar. Al finalizar, quienes deseen compartir sus fotos podrán mostrarla para compartir cómo lograron resolver.

24

Después de la práctica se continúa con la clasificación de los Plano fotográficos.

2.4 Plano Medio corto, plano pecho o plano busto: consiste sencillamente en mostrar a la persona desde la cabeza hasta la mitad del pecho. La idea de este tipo de plano es enfocar la atención exclusivamente en la persona aislándola de su entorno.

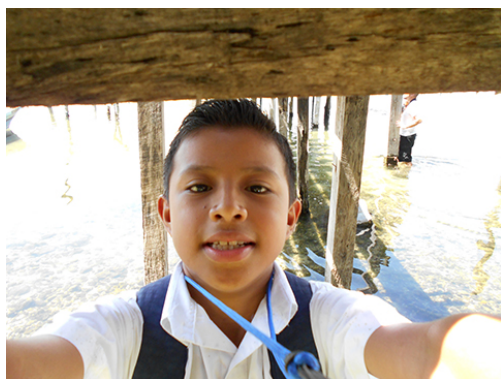

2.4 Primer Plano: este plano es más íntimo, se logra encuadrando desde la cabeza hasta la punta del mentón. Se emplean generalmente para destacar la mirada o el gesto personal y los detalles de una persona u objeto.



2.5 Plano Detalle o Primerísimo Primer Plano: se emplea para destacar detalles específicos.



Actividad 4: La pose.

Tiempo: 15 minutos.

Cuando nos comunicamos no solamente lo hacemos por medio de palabras habladas, también empleamos nuestro lenguaje corporal, es decir que comunicamos mensajes por medio de gestos, posturas, expresiones faciales. Para la siguiente práctica fotográfica se continuará con las parejas ya establecidas. Sólo que ahora, las parejas se comunicaran por medio de gestos y expresiones, teniendo en cuenta que las parejas deberán de ponerse de acuerdo para que planifiquen con anticipación ¿cómo quieren ser fotografiadas?, ¿qué luz?, tipo de plano y el lugar. Se emplea el segundo grupo de los planos fotográficos: Plano Medio Corto, Primer Plano, Plano detalle.

Continuando con los planos fotográficos, se tiene en cuenta que a la persona apasionada por la fotografía, debe de saber que no solamente, la cámara es el objeto principal para captar una buena fotografía, sino que también, toda fotografía debe tener los elementos como: plano fotográfico, encuadre, composición, luz, sombras, líneas, texturas, contraste, entre otros. En este caso la luz.

3. **La Luz:** La luz es nuestra materia prima, nuestro principal elemento que nos permite captar imágenes. Una buena fotografía es aquella que hace resaltar la luz como un elemento más en la fotografía. Al momento de tomar una fotografía hay que tener en



Luz natural: El Sol



Luz artificial: Vela

cuenta la luz, las sombras, tonos claros y oscuros en un objeto o persona. Desde un punto de vista fotográfico existen dos tipos de fuentes luz: la natural y la artificial, la natural es producida por El Sol, principalmente conocida como luz de día y la Luna, conocida por luz de noche que es de baja intensidad. Luego tenemos la luz artificial producida por lámparas, focos, candelas, fogatas y todo tipo de elemento que ilumine por medio de un circuito eléctrico.

Actividad 5: Busquemos la luz.

Tiempo: 10 minutos.

26

Se pide que cada participante busque y fotografíen con su teléfono celular **la luz**. En sus fotos deberán captar todo tipo de fuente de luz que encuentren, desde el sol, un foco o un fósforo, no importa la cantidad de fotografías captadas, lo importante es buscar, captar, decidir el tipo de plano y el encuadre.

La luz en el mini set, explicación:

Una vez ubicada la procedencia de la luz, si es natural o artificial, se procede a mostrar la dirección y cómo incide la luz en una persona o en un objeto. Para eso se utilizará una lámpara de mano, se elige una persona para ubicarla en frente del grupo. Se ilumina el rostro, poniendo la lámpara de frente. Se preguntará al grupo ¿qué ven en el rostro siendo iluminado?, ¿existe una diferencia sin iluminar? Seguidamente, se iluminará el rostro desde un ángulo lateral izquierdo, un lateral derecho con el propósito que identifiquen cómo la luz ilumina unas partes del rostro y cómo oscurece otras zonas en las cuales la luz no llega con intensidad. Hay que tener en cuenta también, qué sensaciones o emociones puede dar la luz, si es colocada desde un ángulo cenit “arriba del rostro” por ejemplo, la luz desde arriba simbólicamente en el arte, se utiliza para representar la voz de Dios que habla desde el cielo o un día soleado de verano. Lo contrario que puede simbolizar, si la luz es completamente desde abajo o “nadir” da una “sensación de maldad” para iluminar el rostro.

Ejemplo de ángulos de iluminación:



Actividad 6: Iluminemos

Tiempo: 25 minutos.

Se pedida formar equipos de tres participantes. Cada equipo usará su teléfono celular y dos lámparas de mano. Se les indicará que elijan un lugar para que se fotografíen. Una vez ubicados se turnan los roles, un modelo, una persona que ilumina y una que tome la fotografía con el fin de cada participante experimente con los ángulos de iluminación.

4. La composición fotográfica:

La inspiración existe, pero tiene que encontrarte trabajando.”

Pablo Picasso

“Si el arte no nos hace mejores, entonces ¿para qué sirve?”

Alice Walker, Escritora afrodescendiente.

Una buena fotografía se encuentra elaborada por dos elementos claves: la creatividad y la composición fotográfica. Nacemos siendo creativos y somos personas creativas, a veces las circunstancias de la vida nos hacen buscar soluciones de manera distinta como la mayoría de la gente las suele hacer. En algunos momentos de la vida nos toca, copiar, imitar y si tenemos suerte hacemos algo diferente, lo cual está bien, pero es en ese momento cuando surgen opiniones o reacciones de personas que nos limitan el seguir experimentando y aprendiendo, esto puede darse por opiniones en la familia, escuela o en grupos de amistades, porque nos dicen “esto no va a funcionar” o “ya lo hemos intentado” y casi siempre terminamos haciendo lo mismo.

No existe una sola definición para la creatividad, para algunos es un proceso, para otros son etapas, pero la mayoría de investigadores afirman la *Creatividad* es una capacidad que posee los

seres humanos y tiene como resultado algo nuevo, original el cual puede servir para resolver algún problema.

Combinando la creatividad con la Composición fotográfica se puede obtener una buena fotografía, la cual se hace agradable al ojo que la observa. Toda buena fotografía contiene los elementos que ya hemos visto antes, luz, sombras, colores, líneas, encuadre etc. Aun así es necesario preguntarse ¿cómo hacer para que nuestras fotos se vean bonitas?. En ocasiones por que estamos de buen ánimo podemos lograr una buena foto o tal vez por casualidad la logramos conseguir. No obstante, hay una técnica que se emplea en dibujo, el arte y en la fotografía; dicha técnica al practicarla nos permitirá realizar buenas fotografías; la técnica se llama: La Composición.

Actividad 7: caos creativo en el orden

Tiempo: 10 minutos.

Para asimilar el concepto de composición que mejor manera que componer. Cada participante se hace la entrega de una hoja gruesa de cartulina color en blanco, un lápiz gradito, un borrador, pinturas acrílicas y pinceles. Se asegura la hoja a la mesa poniendo cinta adhesiva en cada esquina. Luego se pide que dibujen figuras geométricas, cuadros, círculos, rectángulos, triángulos, líneas verticales, onduladas, en zigzag, horizontales distribuidos en la página.

28

nota: mostrar una pintura de Kandisky, comentar la distribución de las formas y colores en el lienzo.

Explicación:

Alguna vez han notado que, aunque varias personas fotografíen un mismo objeto, a unas le quedan más bonitas las fotos que a otros. ¿A qué se debe esto? Pues es muy simple, con la práctica se aprende y es debido a la distribución de objetos que pueden estar dentro del encuadre. La Composición fotográfica es simplemente “ordenar y distribuir los elementos que deseo que salgan en mi foto”. Componer en lenguaje visual significa disponer de las formas y colores según nuestro orden elegido en el cual se busca una armonía.

Sesión 4.

Tema: El lenguaje audiovisual y el Derecho de libertad y de expresión.

Objetivo 1: Comprender de manera práctica qué es el lenguaje audiovisual.

Objetivo 2: Aprender a expresar un mensaje por medio de una imagen fotográfica.

Indicador de logro: El 75% de participantes reconoce e identifica el lenguaje audiovisual, su mensaje y su fin en un video.

1. La Regla de los Tercios:

A continuación, tenemos un elemento complementario a la Composición Fotográfica, el cual nos ayuda a darle fuerza y énfasis, no solamente al objeto o persona que vamos a fotografiar, sino que también a la fotografía misma. Este elemento es “La Regla de los Tercios”. Cuando fotografiamos estamos acostumbrados a ubicar siempre en el centro nuestros personajes u objetos principales de la foto. En algunos casos se verá muy bien, pero en otros no, para no caer en dicho dilema es necesario y de gran utilidad emplear “la Regla de los Tercios”, la cual es representada en una cámara fotográfica o en un celular por la “cuadrícula” o “líneas guías”.

Ejemplo de la cuadrícula:

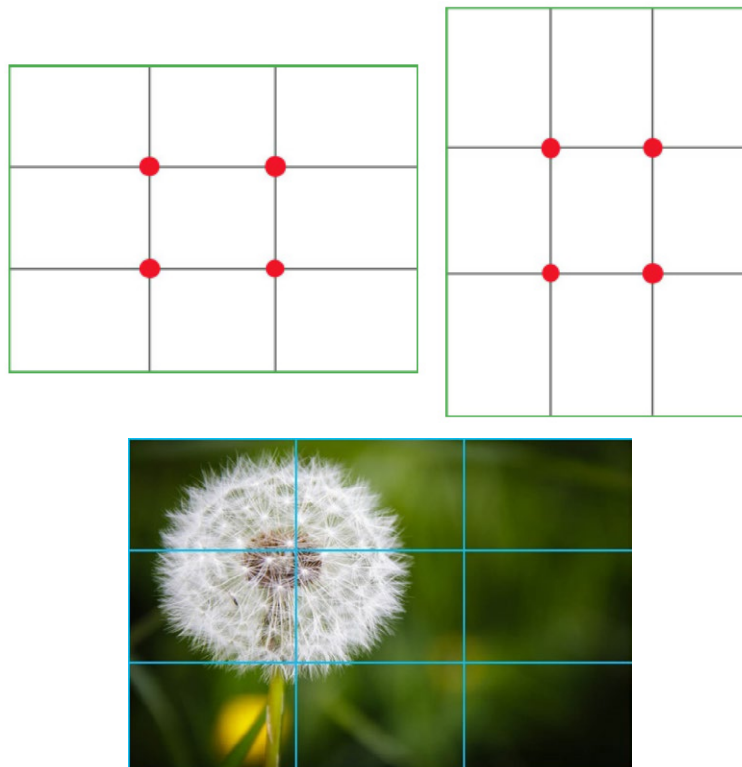

Nota: Visualmente la cuadrícula es simplemente en dividir el área de la fotografía en cuatro líneas imaginarias dos horizontales y dos verticales y ubicar en uno de los puntos de intersección o puntos áureos el objeto principal de la fotografía.

Actividad 8: 2+2=9

Tiempo: 10 minutos.

Teniendo en cuenta la “Regla de los Tercios”, se pide que a cada participante que active la cuadrícula en su teléfono celular (ir a la aplicación de fotografía, una vez en la aplicación buscar ajustes y activar la opción de líneas guías). Cada participante selecciona una persona con quien practicar, turnarse y realizar un par de fotografías teniendo en cuenta, luz, sombra, contraste, composición, tipo de plano y deberá de distribuirlo en cada uno de los puntos áureos de la cuadrícula. Al finalizar la práctica debe mostrar la mejor fotografía de su agrado y comentar ¿por qué le gusta?, ¿qué elementos del lenguaje audiovisual identifica?.

2. Punto de vista

En ocasiones vivir es enfrentarse de forma constructiva a los conflictos que se nos presentan día a día. Los conflictos que no se resuelven pueden convertirse en una fuente de malestar físico y mental, los cuales, no solamente afectan a las personas involucradas sino también a la sociedad en general. En algunos casos los conflictos se pueden dar en los hogares familiares, en las iglesias o en la misma escuela; debido a que puede existir una carencia de habilidades, por parte de los involucrados para enfrentar las diferencias que pueden desembocar en violencia física o mental. Una alternativa para evitar un conflicto es poder cambiar el punto de vista. Tanto en fotografía como en dibujo y la pintura, el punto de vista consiste en la posición tanto de la cámara fotográfica como de quién fotografié, el significado e importancia del objetivo fotografiado depende de nuestro punto de vista, este puede ser: normal, picado, contra picado, cenit y nadir.

Otro elemento a tener en cuenta es la Perspectiva. Veremos que apesar de que cada aérea (dibujo, pintura y fotografía) emplea la **Perspectiva** para el mismo fin, es decir, captar y observar la realidad, teniendo en cuenta cómo afecta la mirada y el punto de vista de la persona que vive, siente y ve la realidad.

Para el dibujo y el arte la perspectiva es: “es el efecto visual de nuestro ojos y cerebro en el cual, todo aquello que está cerca nos parece más grande que lo que está lejos y esto se aprecia, cuando hay ciertos elementos como líneas rectas, verticales u horizontales se unen”.

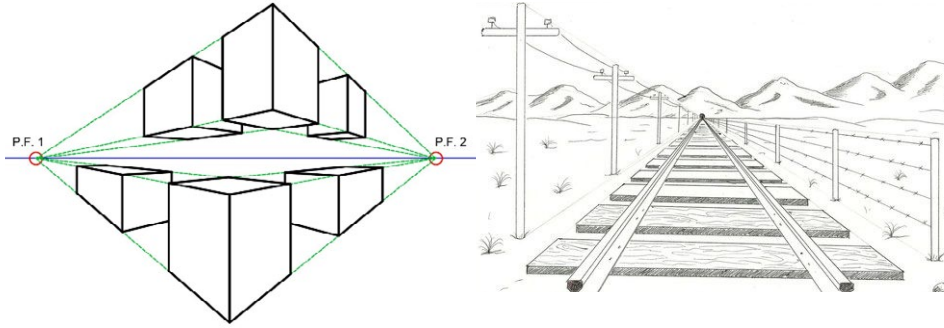

Para la fotografía la perspectiva consiste en jugar con el ángulo de visión del fotógrafo, por ejemplo, en un paisaje que quiere retratar, se encuentran diversas líneas que dependiendo de dónde y cómo decide ubicarse quién tomará las fotos parecería que se unen las líneas principales para crear una profundidad, generando así efectos visuales de cambio de perspectiva. Ejemplos:



Actividad 3: Cambio de Perspectiva

Tiempo: 15 minutos.

Primera Parte:

Se forman parejas, una de ellas se debe vendar los ojos, la otra será quien guíe. Se deja a elección quien escoge su rol. La persona guiadora tiene el objetivo de ayudar a llevar de un lugar al otro del aula a la persona guiada, previo a la dinámica se elegirá un lugar determinado dentro del aula para colocar un objeto el cual deben tocar. Luego a la persona guiada se le da la siguiente indicación: imaginar una situación desagradable, una vez la tenga se le cubrirá los ojos y su objetivo es no dejarse ayudar. Ninguna pareja debe de hablar ni lastimar a la otra persona.

Cada pareja tiene tres intentos, por si no logran llegar hasta el objeto, se procederá a quitarse la venda de los ojos. Se les preguntará a ambas partes ¿qué sintieron? al momento de realizar la dinámica.

Una vez expresen cómo experimentaron la dinámica se vuelven a cubrir los ojos y que vuelvan a sus lugares de inicio a cada una de las personas guiadas, en esta ocasión se dejarán guiar por sus acompañantes. Cuando las personas lleguen al objeto, deben tocarlo y haber terminado de sentir el objeto se pedirá que digan ¿qué sintieron?

Segunda Parte:

Cambio de parejas y cambio de rol, nadie debe quedar con la misma persona. Una vez se realice el cambio, una de ellas será la guiadora y la otra la guiada. A la persona guiada se entrega una lupa para colocarla frente al rostro, con el propósito que mire distorsionada lo que rodea “la realidad” y la persona quien guie tendrá la indicación de acercarse o alejarse del rostro de la persona guiada con el propósito de crear el efecto de enfoque y así llevarla a que observe un determinado objeto que se pondrá en un área del aula. En esta ocasión, a la persona guiada se le pide que piense en una situación bonita, agradable para ella.

Finalizada la dinámica se pregunta a quienes participen respondiendo ¿cómo se sintieron al dejarse ayudar? Y ¿qué dificultades tuvieron cada una de las personas en ambos roles?.

Explicación: Se tiene en cuenta que nuestro pensamiento afecta la manera de comportarnos y de ver las cosas cómo pueden ser o cómo son. En ocasiones cuando hay diversos puntos de vista y no se logra poner de acuerdo nadie, se puede generar un conflicto. Por ejemplo, en un mal entendido, cuando alguien habla mal de otra persona, lo primero que surge son sentimientos negativos, que nos imposibilitan nuestra manera de ver y pensar, si no se soluciona a tiempo se convierte en un conflicto entre dos o más personas, el cual casi siempre termina en agresión verbal o física, pero cuando las personas guiadas se dejan ayudar cambiando el punto de vista. Por eso el uso de lupa para acercarse o alejarse y dejar de ver borroso. En un caso real, existe la posibilidad de ver con claridad como son las cosas, esto permite que nuestro enfoque, punto de vista y manera de pensar cambien para encontrar una solución adecuada.

Sesión 5.

Tema: El relato audiovisual, la nota radial y el derecho a la información.

Objetivo 1: Comprender los elementos básicos un relato audiovisual.

Objetivo 2: Aprender a construir un mensaje por medio de una nota radial.

Indicador de logro: 50% de participantes son capaces de comunicar una idea correctamente mediante un reportaje breve en una nota radial.

Toda persona comunicadora tiene un objetivo, el de establecer un buen diálogo con su interlocutor, es decir con la persona o personas que se encuentra hablando.

Hay dos cosas que toda persona comunicadora tiene que tener en cuenta

- 1) Ser empático.
- 2) Practicar la escucha activa.

El primer punto, se consigue estando en sintonía con nuestro interlocutor. La empatía se define como ponerse en el lugar de la otra persona; el segundo punto se logra escuchando con mucha atención y retomando las ideas que la otra persona comenta, es como cuando escuchamos música, si nos interesa la música que se encuentra sonando en la radio o YouTube, lo primero que hacemos es dar volumen. No obstante, a una persona no le podemos dar volumen pero si le podemos pedir que suba un poco el tono de voz, nos podemos acercar y dedicar nuestra atención a lo que nos comenta. Siendo empáticos y empáticas, nos permitirá crear una comunicación fluida, profunda y eficaz.

Actividad 1: El quinto piso de la alegría.

Tiempo: 20 minutos.

Para motivar a cada participante e ir relajando los nervios de hablar frente a un micrófono, una cámara de video o teléfono celular cuando se grabe un video o un audio, se realiza una breve conversación respondiendo las siguientes preguntas: ¿cuál es mi comida favorita?, ¿qué te recuerda esa comida favorita?. Una vez se han respondidas las preguntas se formarán grupos de 3 integrantes para que conversen en la mini cabina de radio, conformada por dos micrófonos, una bocina, una laptop la cual grabara la práctica.

Realizada la práctica de hablar frente al micrófono y nuestros nervios estén menos tensos pasamos al desarrollo del relato audiovisual.

El relato audiovisual y sus elementos.

Cada video, película, serie, novela o anime que vemos en pantalla posee un relato como un cuento. A este relato se le llama: relato audiovisual, y sencillamente es la organización de los

sucesos de una historia o tema empleando el lenguaje audiovisual para ser contado en un video. Es en este tema en donde dejamos de ser simplemente público, dejamos atrás ser espectadoras y espectadores pasivos para ser creadoras y creadores de contenidos audiovisuales.

Toda obra audiovisual se encuentra conformado por un relato. El relato es una narración corta en la cual se toca un tema, y la construcción de este relato nos ayuda a contar en imágenes, nuestro video.

Y todo relato posee cinco elementos:

1. **Tema:** es lo que queremos contar y simplemente el tema responde a la pregunta ¿Qué cuenta mi historia? Por ejemplo, sugerir situaciones que generen una necesidad en el personaje principal/protagonista. El tema seleccionado tiene una idea principal a lo largo del relato, en este caso, es lo que le va a pasar al personaje de nuestra historia.
2. **Protagonista:** son los que realizan las acciones y se enfrentan al conflicto. Pueden ser persona, animales, objetos. Protagonista/objeto del deseo, ayudante, antagonista. El Protagonista y lo que le va a suceder tiene relación con el tema y con el conflicto del personaje. Por otra parte, un Protagonista tiene su Antagonista. Un antagonista es quien impide que el protagonista logre conseguir su objeto, lo que quiere.
3. **Conflicto:** es el problema, la dificultad que tiene un personaje en el relato. Un conflicto necesita tener tensión dramática, es decir, acciones que se oponen a lo que quiere nuestro personaje principal, con el fin de mantener la atención.
4. **Argumento:** es el desarrollo de lo que queremos contar, con personajes, lugares, diálogos.
5. **Escenario:** sencillamente es el lugar donde se desarrolla la historia.

Estos cinco elementos se encuentran distribuidos dentro de la estructura de un relato. Ahora bien, la estructura dramática del relato se encuentra distribuida de la siguiente manera: Planteamiento, nudo y desenlace.

Planteamiento: es dónde se presentan los personajes, sus sueños, anhelos, esperanzas, miedos, los que desean, el mundo en el cual viven.

Nudo: es el conflicto, el obstáculo que le impide lograr el personaje principal: miedo personal, oponente, naturaleza.

Desenlace: es la resolución del conflicto planteado desde el inicio de la historia.

Estructura dramática de un relato:

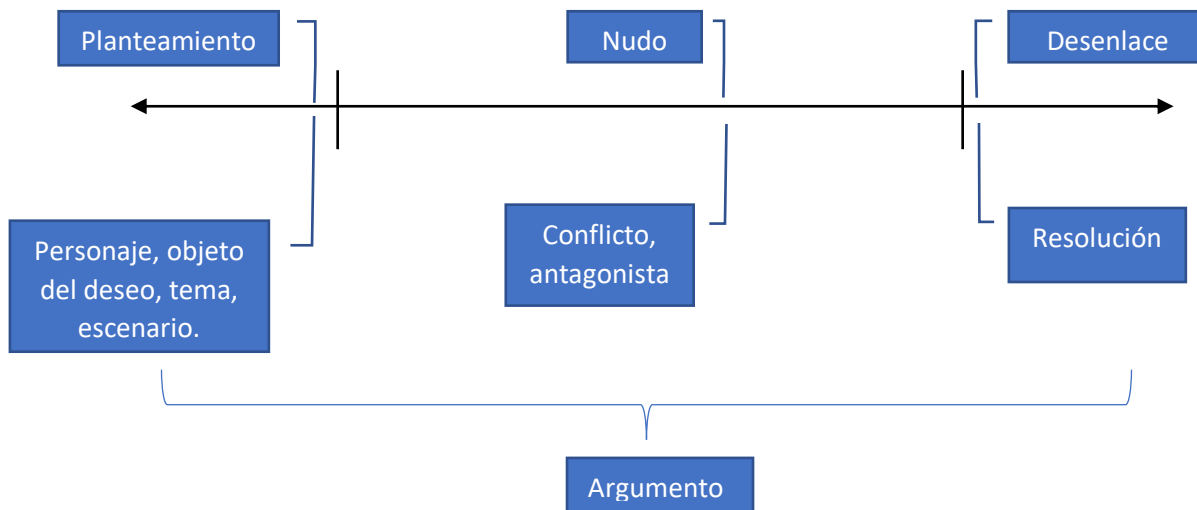

Pero ¿qué necesitamos para elaborar nuestro relato?, ¿Dónde podemos encontrar una idea para el tema? Las ideas para desarrollar un tema las podemos encontrar en nuestro alrededor, en un chat, en una publicación en red social, una noticia, en una revista, en la tienda, comprando las tortillas o el pan, la experiencia personal de una persona, etc. Si nuestro relato es basado en un hecho real, como la experiencia de vida de una persona debemos pedirle permiso para adaptarlo a nuestro relato, por ejemplo, cambiar nombre, lugar, agregarle algo de nuestra creación. Es decir, tenemos que ajustar a lo que queremos contar. Otro ejemplo, es retomar una obra literaria, tal cual, como ha sido escrita pero adecuamos a nuestro relato audiovisual; en este caso habrá que pedirle permiso al autor o autora, al editorial etc., es muy probable que debamos pagar por ese permiso.

Teniendo en cuenta dónde podemos retomar ideas para nuestro relato, nada más nos queda agregar que nuestro relato debe tener creatividad, originalidad, sorpresa y verosimilitud. Veamos a continuación qué son:

Creatividad: Es retomar algo que ya existe para transformarlo en algo nuevo; para ello, necesitamos crear y crear es simplemente "construir".

Originalidad: Se cuente como nunca antes, desde otro punto de vista.

Verosimilitud: Que sea creíble.

Sorpresa: Un giro inesperado en la vida de los personajes.

Actividad 2: Narremos al aire.

Tiempo: 25 minutos.

Para poner en práctica los elementos de un relato, vamos a escribir una pequeña situación en la que un personaje quiere o necesita conseguir algo. El relato debe tener entre tres a cinco líneas. Pero antes de iniciar con la escritura de nuestro relato, respóndase las siguientes preguntas: ¿qué es lo que quiere?, ¿quién se lo impide?, ¿qué se lo impide? Además, de responder las preguntas anteriores se tiene que tomar en cuenta la definición del conflicto: ¿qué necesita nuestro personaje para conseguir lo que quiere?, ¿por qué lo necesita? Una vez, cada participante termine su relato, tiene que pasar a contarle frente al micrófono de la mini cabina.

Una vez contada el relato y cada participante tenga claro los elementos básicos del relato. Damos pie para abordar en qué consiste la nota radial.

La nota radial:

Nos hemos dado cuenta que por medio del relato escrito podemos contar una breve historia que nos llame la atención. Otra manera de contar un relato, es por medio de una nota de voz informativa conocida como **nota radial**. En la nota radial, se suelen contar breves reportajes en los cuales se cuenta historias o hechos reales protagonizados por una persona o grupos de personas. El reportaje procede del ámbito periodístico como los noticieros de televisión o radio, periódicos, revistas o cualquier medio informativo.

A continuación se presenta un pequeño punteo de los elementos básicos de un reportaje:

- **Escoger un tema:** ¿qué queremos contar?
- **Averiguar información:** revistas, chat, personas, libros, hechos sociales, religiosos, culturales.
- **Seleccionar la información:** damos prioridad a lo que verdaderamente contaremos.
- **Consultar la información:** Si es posible preguntarle a personas conocedoras sobre el tema que estamos investigando.

- **Escribir la nota:** seleccionamos la información que hemos anotado y descartamos aquella no ocuparemos para realizar un pequeño apunte en un cuaderno.

La nota radial es de carácter informativo, crónico, crítico constructivo, educativo, deportivo, político, económico, social, cultural etc.

Una vez tengamos organizada la información en nuestro cuaderno de apuntes. Le damos la forma de una nota radial. A continuación, se plantea la estructura de una nota radia:

Estructura de la nota radial: Entrada-cuerpo-cierre.

Entrada: El título o nombre que le ponemos a nuestra nota radial, tiene que ser corto y que llame la atención.

Cuerpo: Se encuentra formado por la información seleccionada de nuestro tema. La información debe responder a las preguntas: ¿qué? ¿Quién? ¿Cuándo? ¿Dónde? ¿Cómo? ¿Por qué? ¿Para qué?

Cierre: Sencillamente es la frase reporto para ustedes...

Nota: Recordar que una nota radial nunca se da el punto de vista de quien la realiza.

Actividad 3: ¡Décilo vos!

Tiempo: 25 minutos.

Cada participante debe de escribir y grabar con su teléfono celular una breve nota de voz. La nota de voz debe durar un minuto de duración. Al finalizar la grabación de audio se reproducirá por medio de parlantes ubicados en la mini cabina radial, con el fin de compartir la experiencia, conocer los posibles temas a abordar en sus producciones audiovisuales o simplemente poder expresar un punto de vista.

Sesión 6.

Ensayo fotográfico y la re búsqueda.

Objetivo 1: Comprender los elementos básicos de un ensayo fotográfico.

Objetivo 2: Aprender a narrar visualmente un tema por medio del ensayo fotográfico.

Indicador de logro: 50% de participantes son capaces de transmitir una idea visualmente.

Antes de entrar de lleno en qué consiste el ensayo fotográfico. Hay que tener en cuenta que toda persona que desea ser comunicadora necesita practicar, la asertividad al momento de comunicarse con otras personas. La asertividad, es un estilo de comunicación que permite expresar pensamientos, sentimientos y opiniones de manera desenvuelta, sin experimentar nerviosismo, a su vez, considerando los derechos propios y de cada persona. Por tal motivo, una persona asertiva respeta sus derechos y los de los demás, mientras que una persona “sumisa” respeta los derechos de los demás, pero no los propios. Dicha persona, termina siendo agresiva o explosiva; o en el peor de los casos se enferman, están muy predispuesta a la depresión y al estrés.

No obstante, para dar a conocer mejor nuestro punto de vista a otras personas es necesario ser un oyente activo, es decir, ponerle atención a lo que nos están diciendo de forma hablada; sobre todo que nos dicen con el lenguaje corporal. Cuando somos empáticos, no solamente nos ponemos en el lugar de la otra persona, sino que también encuadramos o re encuadramos nuestro punto de vista con el propósito de comprender lo que la otra persona nos quiere dar a entender; tanto en la vida como en el Arte y la Fotografía.

Actividad 1: Los sueños y el relato audiovisual.

Tiempo: 15 minutos.

Una forma de estimular la comprensión del relato audiovisual es a través de la reflexión y el diálogo, para ello, se puede generar las siguientes preguntas:

¿Qué imágenes tenemos cuando soñamos?

¿Quién mira?

¿Me veo desde fuera o dentro de un sueño?

¿Sueño a colores o en blanco y negro?

Las preguntas deben de ser respondidas en una hoja de papel o cuaderno de apuntes. Ya que nos dan la pauta para una breve introspección en cada participante, la cual sirve como detonante para estimular la imaginación, pero, sobre todo, dan pie a la introducción del lenguaje audiovisual y conceptos como encuadre, punto de vista, movimientos de cámara etc. La idea de presentar el

sueño como pequeñas películas y como un relato producto de nuestra imaginación es para estimular por una parte nuestra creatividad y por la otra, ver como el relato audiovisual se narra con imágenes, estas imágenes pueden contener: deseos, aspiraciones, sentimientos, pensamientos etc. Una vez, se tenga respondidas las preguntas, se invita a quien desee pasar frente a cámaras en el mini set de grabación para comentar lo que encontró al responder cada pregunta. Luego de las intervenciones damos paso tema a desarrollar: El Ensayo Fotográfico.

El Ensayo Fotográfico:

La palabra fotografía es una palabra compuesta, es decir, es la unión de dos palabras para formar una nueva. La palabra foto es de origen griego “Photos” que significa “luz” y la palabra “grafía” que quiere decir, “conjunto de líneas o escritura”. Así que fotografía quiere decir: “escribir con la luz”. El ensayo fotográfico es contar un relato, es narrar algo por medio de fotos, las cuales van acompañadas de un pequeño texto reflexivo, en el cual, la fotógrafa o fotógrafo, nos comenta su experiencia de cómo se sintió durante su búsqueda y exploración de un tema. En otras palabras, un ensayo fotográfico es una reflexión narrada por imágenes desde el punto de vista personal de quién toma las fotografías.

Etapas del Ensayo fotográfico:

Pre producción, Producción y Post producción

Etapas 1: La preproducción.

La preproducción: es la etapa en la cual iniciamos la búsqueda. ¿Qué queremos contar? ¿Cómo lo vamos a contar? ¿Con qué lo vamos a contar? El captar una buena fotografía requiere de búsqueda. Como ya sabemos, un relato se elabora partiendo de una idea, un tema, personajes, sujeto/objeto, sin dejar de lado el conflicto que pueda tener nuestro sujeto o personaje. En esta etapa, tomamos apuntes, realizamos un pequeño borrador de los posibles temas, sujetos y equipo que contamos, por ejemplo, captaremos las fotografías con nuestro celular, temas cotidianos, familiares, buscaremos posibles protagonistas de nuestro Ensayo Fotográfico.

Elementos necesarios para un Ensayo fotográfico:

Cuando realizamos un ensayo fotográfico, hay dos elementos necesarios que debemos de tener en cuenta, un relato audiovisual requiere dos elementos principales: el sujeto y el tema.

El sujeto: es el protagonista de nuestro relato y responde a las preguntas ¿qué? O ¿quién?, vamos a captar y narrar visualmente en nuestro ensayo. El o la protagonista de nuestro ensayo

fotográfico, puede ser persona, animal, objeto, espacio geográfico, una situación social o fenómenos naturales.

El Tema: simplemente es el asunto, lo que queremos hacer y sirve como base para buscar y explorar una situación, en la cual se encuentra el protagonista de nuestro ensayo fotográfico. En el tema, se expone el punto de vista de la fotógrafa o fotógrafo. Algunas ideas que se pueden convertir en temas para nuestro ensayo fotográfico pueden ser: la familia, esperanza, el amor, la pandemia, la soledad, la amistad, la escuela, paz, la felicidad, la tristeza, la comida etc.

Se sugiere que exista una conexión entre quién toma la fotografía, el sujeto y tema de nuestro ensayo fotográfico.

Nuestro Ensayo Fotográfico quedaría representado de la siguiente manera:

Planteamiento: Tema, sujeto u objeto que nos permitirá contar el tema.

Nudo: ¿Qué le sucede? ¿Dónde sucede? ¿Cómo sucede?

Desenlace: Puede ser una reflexión, ¿existe un cambio?

40

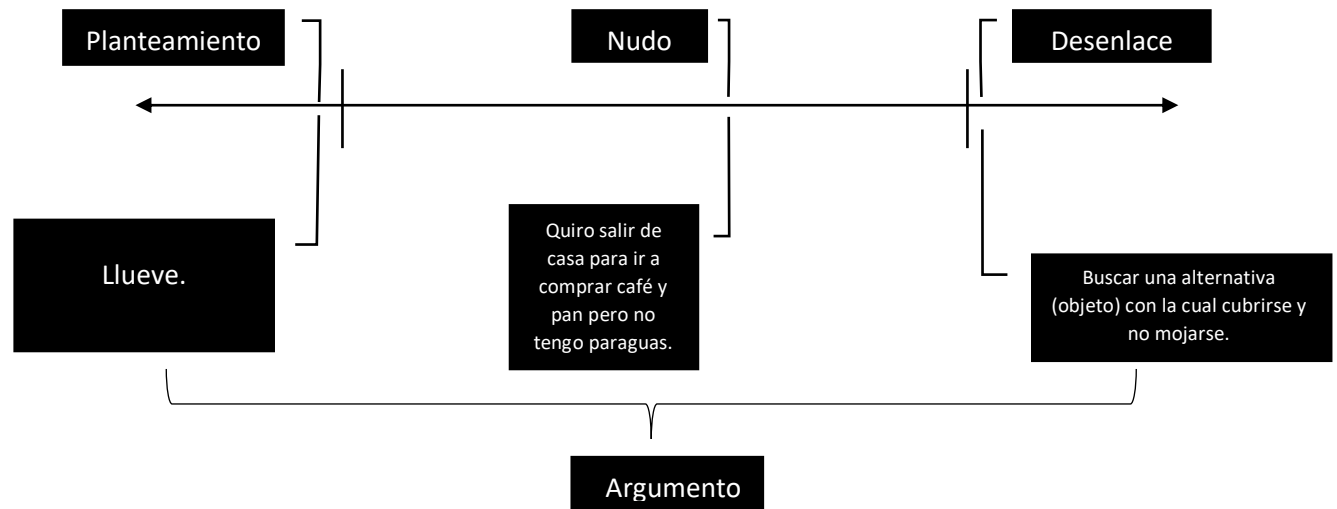

Es decir, tenemos el planteamiento de una situación, la cual se sabe que se encuentra lloviendo, a su vez, la necesidad o deseo del protagonista de salir de su casa para comprar café y pan. Eso lo lleva a buscar alternativas a su alcance y dentro de su casa para cubrirse o no mojarse.

Etapa 2: La Producción.

La Producción: es la etapa de la realización de nuestro ensayo fotográfico. En esta etapa, ya tenemos listo nuestro tanto el tema como el protagonista y tenemos ubicado el lugar, la hora dónde realizaremos nuestras fotografías. Hay que tener en cuenta, la revisión del equipo técnico con el que contamos, por ejemplo, teléfono celular con batería cargada y tarjeta SD, con espacio para almacenar las fotografías, ponerlo en modo avión y evitar llamadas o mensajes que interrumpen el trabajo, llevar consigo lápiz o cuaderno para anotar información, anotar frases o datos que nos llamen la atención, nos pueden servir para el título de nuestro Ensayo Fotográfico. Así mismo, antes tomar fotografías tenemos que tener en cuenta los elementos del Lenguaje Audiovisual como: luz, sombra, encuadre, tipo de plano, colores, contraste, composición, contraste de colores. También, hay que tener en cuenta la estructura de todo relato: planteamiento-nudo-desenlace. Teniendo todo listo, se inicia con la captura de las imágenes.

Etapa 3: La postproducción.

La Postproducción: simplemente es la selección y organización de la información que tenemos. Ya que una vez, terminada la captura de imágenes fotográficas, damos paso a la visualización del material y notas que tenemos. Teniendo en cuenta el tema y el sujeto de nuestro Ensayo Fotográfico. Así mismo, buscamos aquellas fotografías que mejor expresen visualmente lo que queremos contar. Cuando ya hemos ordenado y seleccionado tanto fotografías como apuntes, seleccionamos solamente tres fotografías, las cuales resumen visualmente nuestro tema. Las fotografías deben de mostrar la estructura del relato planteamiento-nudo-desenlace. Luego podemos retocar digitalmente el color, contraste o trabajar el blanco y negro, con el fin de contribuir visualmente al mensaje que se quiere transmitir. No obstante, no es necesario el modificar y saturar con filtros una fotografía. Para finalizar, construimos un párrafo de 5 líneas, en el cual expresamos, lo que el tema de nuestro ensayo fotográfico nos tocó internamente. Es decir, como nos afectó el abordar el tema.

Actividad 2: Narrar con imágenes.

Tiempo: 25 minutos.

A continuación, se forman equipos de tres participantes para intercambiar roles, quién toma la fotografía, el sujeto fotografiado y asistente de luz, con el propósito de poner en práctica el ensayo fotográfico. Poniendo en práctica lo anterior, se busca una idea, un tema en el cual nuestro sujeto a fotografiar debe de actuar y posar para interpretar dicho tema, puede ser una emoción, una sentimiento, una situación cotidiana. Cada equipo tomará las fotos que se han necesarias para luego seleccionar solo tres fotografías. Las fotografías seleccionadas se mostraran por medio de un TV o proyector, a su vez, los demás equipos realizarán un breve comentario teniendo en cuenta las siguientes preguntas: ¿qué observan? ¿Qué sienten? ¿Qué

les dicen las fotografías? ¿Qué tema sugieren las fotografías? Luego escuchar los comentarios de quienes observan, el equipo que expone dará su opinión respecto al tema planteado en las fotografías.

Actividad 3: Rebuscarse

Cada participante debe de traer anotado para la siguiente sesión una idea, un tema, un personaje, un lugar con los cuales contará su ensayo fotográfico.

Sesión 7: Las etapas de la realización de nuestro proyecto audiovisual.

Objetivo 1: Comprender la importancia de la producción colaborativa.

Objetivo 2: Aprender utilizar el plan de rodaje.

Indicador de logro: 50% de participantes son capaces desarrollar un proyecto audiovisual.

Una manera de integrar a cada participante en la producción colaborativa, es por medio del desarrollo de las etapas de la realización audiovisual -Preproducción, Producción y Postproducción-. Durante la producción audiovisual, se fortalece la habilidad de creación y comunicación. Es por ello que se retoma el planteamiento del Cine Comunitario que por su modo de construcción social, se define como una actividad de grupos sociales que crean productos audiovisuales, sin necesidad de especialistas. Además, nace de la necesidad de narrar historias cercanas a la realidad de los actores sociales y del compromiso de expresar la identidad cultural de una comunidad desde un punto de vista reflexivo.

Por otra parte el Cine Comunitario, difunde expresiones que fortalecen la identidad de un grupo, buscan el posicionamiento en una sociedad o comunidad, promueve la cultura local y el diálogo entre actores sociales, a su vez, es el vocero de testimonios de una comunidad marginada.

43

Entre alguna de sus características se puede mencionar:

- Posibilita el empoderamiento del discurso de la comunidad.
- El producto final es un reflejo de las necesidades de una comunidad.
- Promueve la organización durante todo su proceso.
- Estimula el cambio psicosocial de sus participantes.
- Examina la creatividad.
- Posee la capacidad de retratar la realidad de la vida cotidiana.

La realización de un proyecto audiovisual, ya sea, ensayo fotográfico, nota de audio o video reportaje, todo proyecto audiovisual requiere de las siguientes tres etapas:

- 1) **Preproducción:** es la búsqueda de la idea, del tema, del sujeto. Requiere una investigación, realizar preguntas para entrevista y una planificación.
- 2) **Producción:** es la planificación de nuestro proyecto. Es el previo ordenamiento de la información que tengamos sobre el tema, hay una revisión del equipo técnico con el que se cuenta y una pequeña visita al lugar donde se desarrolla la acción. Sobre todo, contar con un plan de rodaje.

3) Postproducción: Es el visionado del material: fotografías, audio y su selección del material para el montaje y producto final.

Plan de rodaje, herramienta para la producción audiovisual.

Toda producción audiovisual posee un plan de rodaje, por lo tanto, todo equipo de producción elabora uno, ya que facilita el desarrollo de nuestro proyecto. El plan de rodaje es un cuadro que nos indica cómo organizaremos la grabación teniendo en cuenta el lugar, la hora, las personas, personal de producción.

PLAN DE RODAJE

PROYECTO:

Realización: _____

Equipo de producción: _____

Fecha y lugar: _____

hora	Toma #	Plano	Personaje	Contenido	Observaciones

Teniendo en cuenta el Plan de Rodaje podemos iniciar los apuntes de nuestro video. Para eso, necesitamos recordar lo aprendido anteriormente. Todo proyecto audiovisual tiene los siguientes elementos:

Relato: Idea, tema, búsqueda.

Estructura: Planteamiento-Nudo-Desenlace.

Personaje o Protagonista: ¿qué o quién queremos hablar?

Objeto de deseo: Lo que busca el personaje.

Antagonista: Le impide al protagonista.

Conflicto: Problema.

Desenlace: Resolución.

El video reportaje es similar al Ensayo Fotográfico en su estructura, la diferencia es que no se captan fotografías sino imágenes en movimiento, es decir, video. Para eso y antes de dar grabar al video, se tiene en cuenta el lenguaje audiovisual: tipo de plano, encuadre, punto de vista, luz, sombra, contraste, el personaje y su alrededor (contexto).

Actividad 1: ¡Pongámonos en algo pues!

Tiempo: 45 minutos

Se formaran equipos de producción dependiendo de la cantidad de participantes, se sugiere que los equipos se han conformados por afinidad y de tres miembros por cada equipo. Cada equipo realizará un video reportaje con el tema de su elección, con tres tipos de planos y una duración de un minuto. Cada equipo debe de aplicar de tres a cinco elementos del lenguaje audiovisual. Los videos en bruto, es decir, sin edición, música, título etc., se proyectaran por medio de una pantalla para visualizar y comentar cómo el equipo de producción resolvió el reto.

Actividad 2: ¡A rebuscarse pues!

Tiempo: 60 minutos.

Una vez conformados los equipos de producción se pide que trabajen en la Preproducción de su proyecto audiovisual. Es decir, cada equipo tiene que decidir qué van producir, una nota radial, un ensayo fotográfico o un video reportaje. Sus ideas deben quedar apuntadas en un cuaderno de notas, las cuales hagan constatar su discernimiento, pueden ser ideas sueltas, frases, bocetos. Luego debemos distribuir equitativamente el trabajo y los roles de cada participante. Es necesario designar quien del equipo va a sostener la cámara (teléfono celular), quién hace las preguntas y quién toma apuntes.

Una vez elegido el medio en que comunicarán su mensaje, se llega a un acuerdo para pensar en fechar de rodajes, seguimiento y visualización del material. Una vez lograda tanto la Preproducción como la Producción, se pasa a la coordinación de la Postproducción, es decir, el montaje del proyecto, edición de video y audio, retoque fotográfico y títulos de cada proyecto audiovisual.

Algunos consejos antes de la grabación:

- Visitar a un día antes a la persona entrevistada y recordarle la hora, día para la grabación.
- Tomar en cuenta, dónde se va a fotografiar o grabar video u audio, ya que, puede existir ruidos, poca luz, muchas personas en el lugar de grabación o la persona se encuentra trabajando.

-Si algo falla, vuelvan a intentar.

¡Suerte!

Sesión 8: Cierre, muestra de cada pieza finalizada.

Cada equipo proyectara su producto audiovisual para que todas y todos los participantes podamos apreciar el producto final. Se pedirá a quienes quieran que nos cuenten frente a cámaras de video ¿cómo fue su experiencia durante la grabación?

